

ABAFA CHAMAS GRANDE

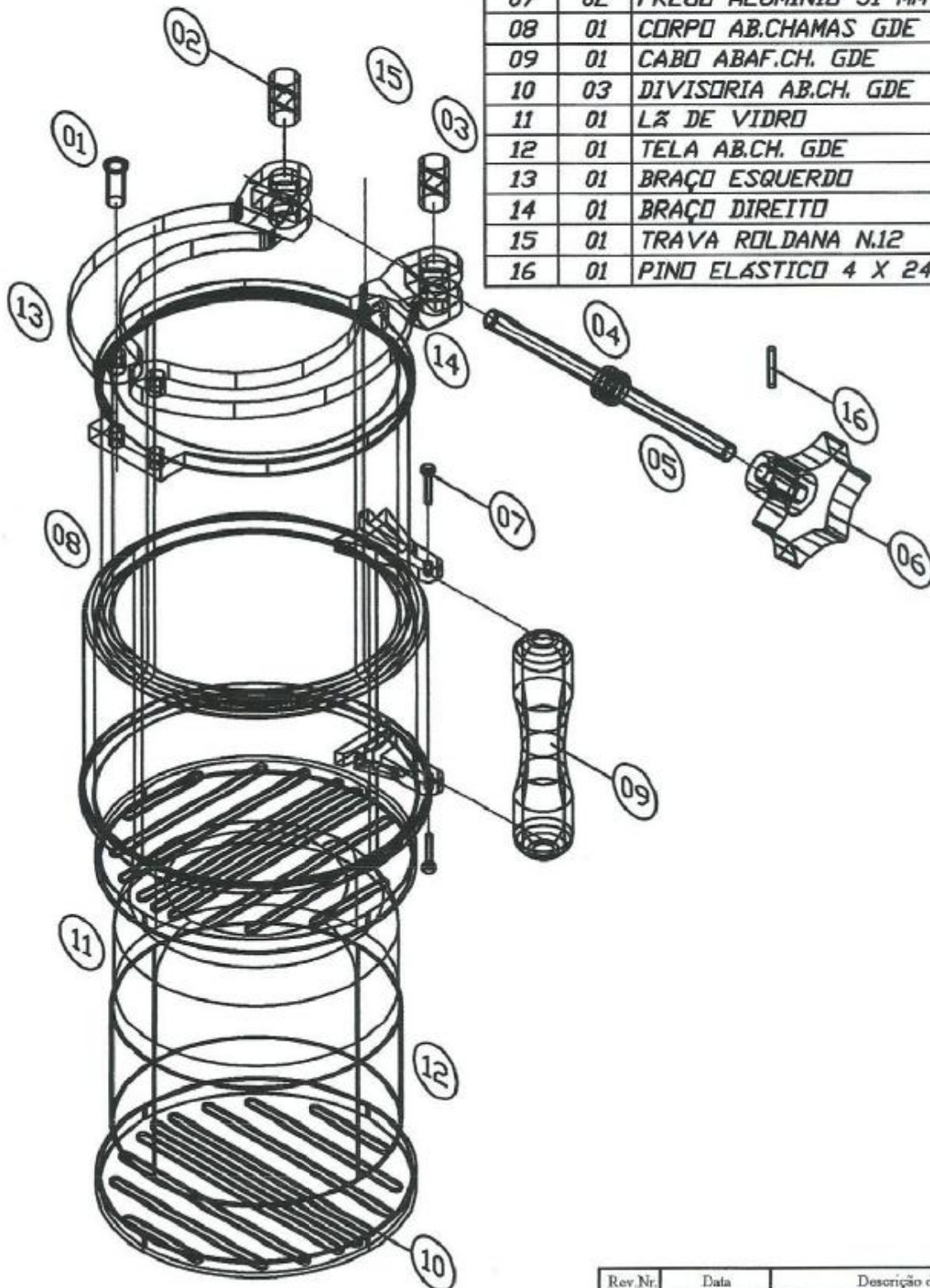

CÓDIGO:	M1.001.000.001
DATA REVISÃO	07/02/2004
DESENHISTA:	Aníbal P.Jr

ITEM	QTD	DESCRIÇÃO	CÓDIGO
01	02	PINO DO BRAÇO 24 mm	M2.001.009.003
02	01	PORCA PARAF.DIREITA	M2.001.017.001
03	01	PORCA PARAF.ESQUERDA	M2.001.017.002
04	01	ROLDANA DA HASTE	M2.001.009.001
05	01	HASTE ROSCADA	M2.001.007.001
06	01	MANOPLA ABAF.CHAMAS	M2.001.021.001
07	02	PREGO ALUMINIO 31 mm	M3.020.000.001
08	01	CORPO AB.CHAMAS GDE	M2.001.001.001
09	01	CABO ABAF.CH. GDE	M2.001.010.001
10	03	DIVISORIA AB.CH. GDE	M2.001.022.001
11	01	Lã DE VIDRO	M3.021.000.001
12	01	TELA AB.CH. GDE	M2.001.015.001
13	01	BRAÇO ESQUERDO	M2.001.008.001
14	01	BRAÇO DIREITO	M2.001.008.002
15	01	TRAVA ROLDANA N.12	M2.001.003.001
16	01	PINO ELÁSTICO 4 X 24	M3.010.000.006



Assinatura	
Aprovado por	André S. de França
Data	17/11/2005

DESENHO DE PRODUÇÃO DA
 METACAL IND. METALURGICA LTDA -
 LIMEIRA S.P.(0XX19) 3441-2211
 PROIBIDA A REPRODUÇÃO

Rev.Nr.	Data	Descrição das alterações
0	17/11/2005	

ABAFA CHAMAS MEDIO



CÓDIGO:	M1.001.000.002
DATA REVISÃO	26/01/2004
DESENHISTA:	Aníbal P.Jr

ITEM	QTD	DESCRIÇÃO	CÓDIGO
01	02	PINO DO BRAÇO 24 mm	M2.001.009.003
02	01	PORCA PARAF.DIREITA	M2.001.017.001
03	01	PORCA PARAF.ESQUERDA	M2.001.017.002
04	01	ROLDANA DA HASTE	M2.001.009.001
05	01	HASTE ROSCADA	M2.001.007.001
06	01	MANOPLA ABAFA CHAMAS	M2.001.021.001
07	02	PREGO ALUMINIO 31 mm	M3.020.000.001
08	01	CORPO AB.CHAM. MEDIO	M2.001.001.002
09	01	CABEÇA DO CORPO MED.	M2.001.001.003
10	11	REBIT.ALUM.R512 4,8x12	M3.016.000.001
11	01	BRAÇO ESQUERDO	M2.001.008.003
12	01	BRAÇO DIREITO	M2.001.008.004
13	01	CABO AB.CH.MEDIO/GDE	M2.001.010.001
14	03	DIVISORIA AB.CH. MEDIO	M2.001.022.002
15	02	SUPORTE DO CABO	M2.001.0002.00.
16	01	TRAVA ROLDANA N.12	M2.001.003.001
17	01	PINO ELÁSTICO	M3.010.000.006

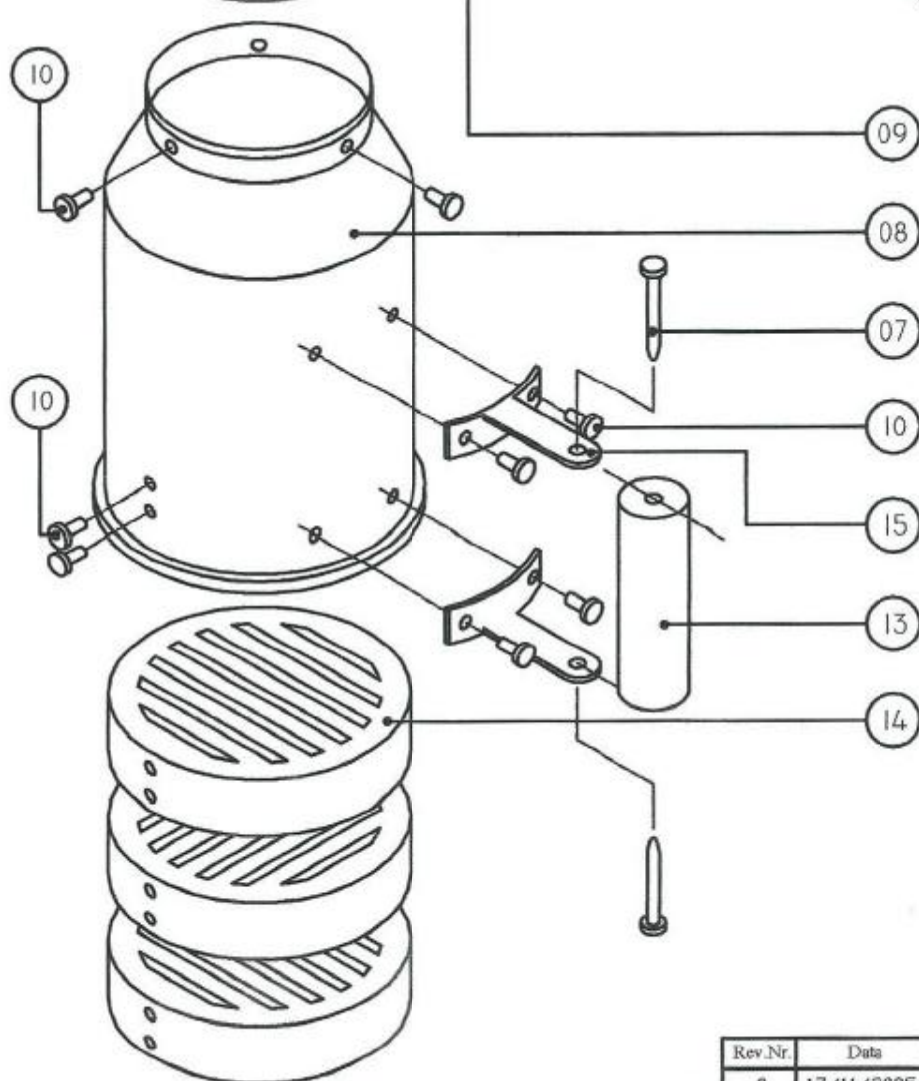
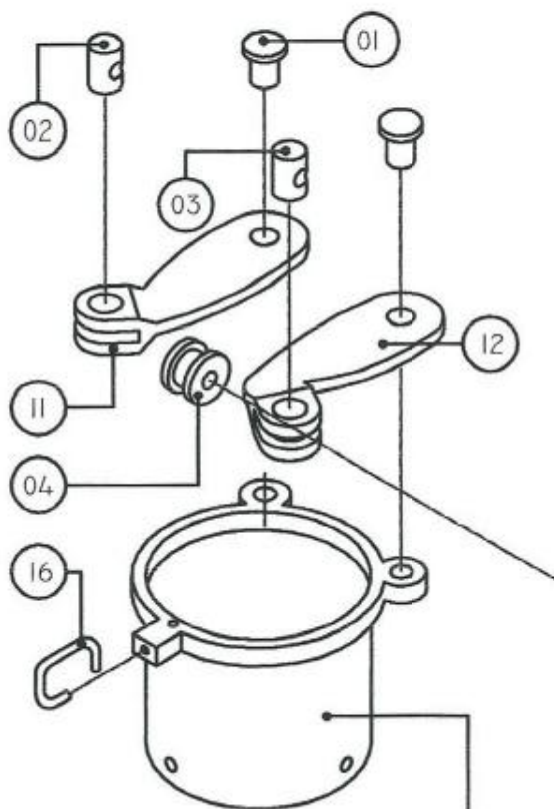

Assinatura	
17/11/2005	André S. de França

DESENHO DE PROJETO DE FABRICAÇÃO
 METACAL IND. METALURGICA LTDA -
 LIMOEIRO S.P.(0XX19) 3441-2211
 PROIBIDA A REPRODUÇÃO

Rev.Nr.	Data	Descrição das alterações
0	17/11/2005	

ABAFA CHAMAS PEQUENO



CÓDIGO: M1.001.000.003
 DATA REVISÃO: 26/01/2004
 DESENHISTA: Aníbal P.Jr

ITEM	QTD	DESCRIÇÃO	CÓDIGO
01	02	PINO DO BRAÇO 21 mm	M2.001.009.001
02	01	PORCA PARAF.DIREITA	M2.001.017.001
03	01	PORCA PARAF.ESQUERDA	M2.001.017.002
04	01	ROLDANA DA HASTE	M2.001.009.002
05	01	HASTE ROSCADA	M2.001.007.001
06	01	MANOPLA ABAFA CHAMAS	M2.001.021.001
07	02	PREGO ALUMINIO 31 mm	M3.020.000.001
08	01	CORPO ABAF.CH.PEQUENO	M2.001.001.004
09	01	CABEÇA ABAF.CH.PEQ.	M2.001.001.005
10	11	REBIT.ALUM.R512 4,8x12	M3.016.000.001
11	01	BRAÇO ESQUERDO	M2.001.008.001
12	01	BRAÇO DIREITO	M2.001.008.002
13	01	CABO PEQUENO	M2.001.010.002
14	03	DIVISÓRIA AB.CHAM.PEQ	M2.001.022.001
15	02	SUPORTE DO CABO	M2.001.0002.001
16	01	TRAVA ROLDANA N.12	M2.001.003.001
17	01	PINO ELÁSTICO 4x24mm	M3.010.000.001

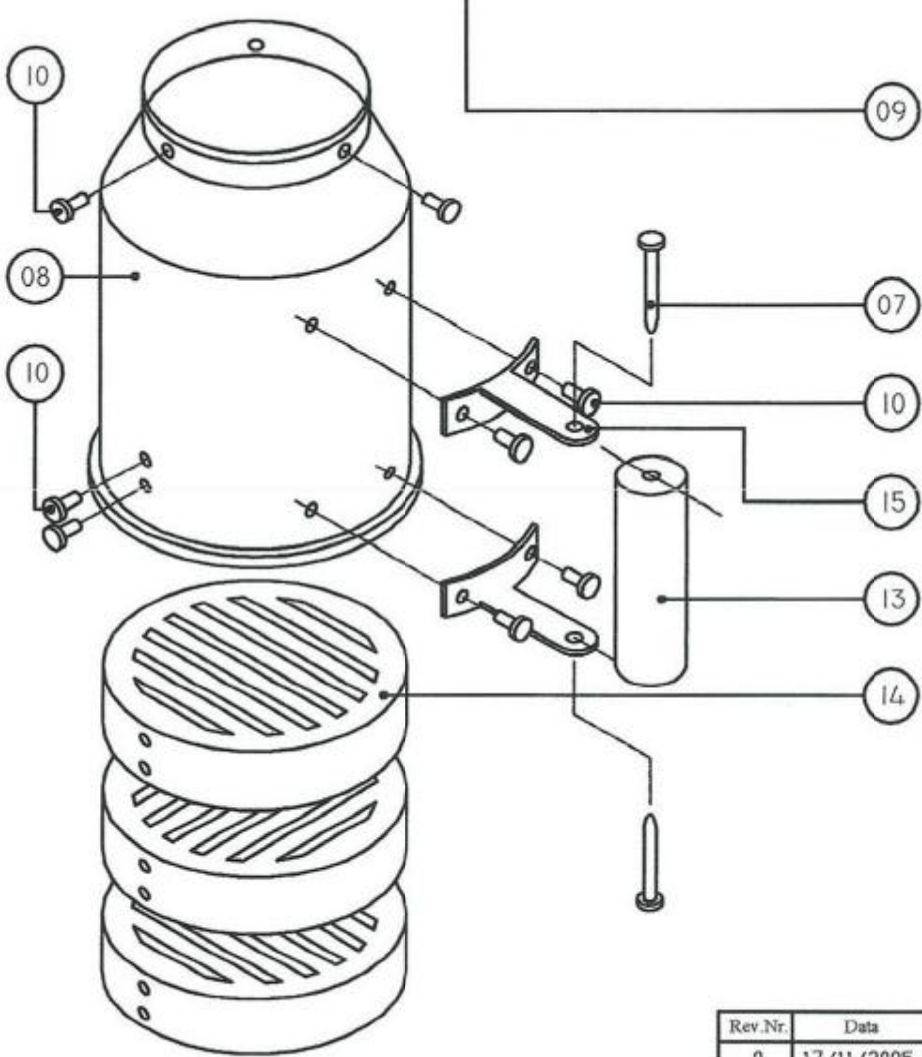
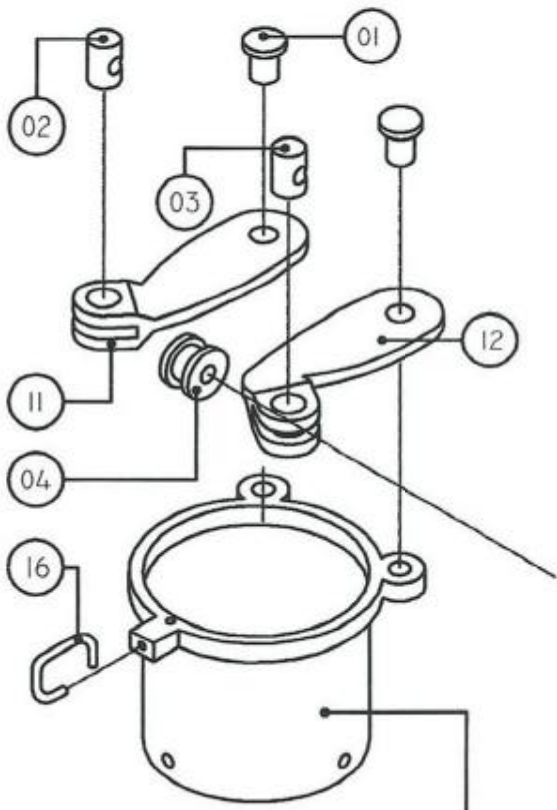

Assinatura: _____
 Data: 17/11/2005
 Aprovado por: André S. de França

DESENHO DE PRODUÇÃO DE
 METACAL IND. METALURGICA LTDA -
 LIMEIRA S.P.(0XX19) 3441-2211
 PROIBIDA A REPRODUÇÃO

Rev.Nr.	Data	Descrição das alterações
0	17/11/2005	